

01 Installation der Armlehnen

Der farbige Einsatz (G) an der Armlehne (E) und die Armlehne (F) werden fest gegen den farbigen Einsatz (L) an der Basis gedrückt.

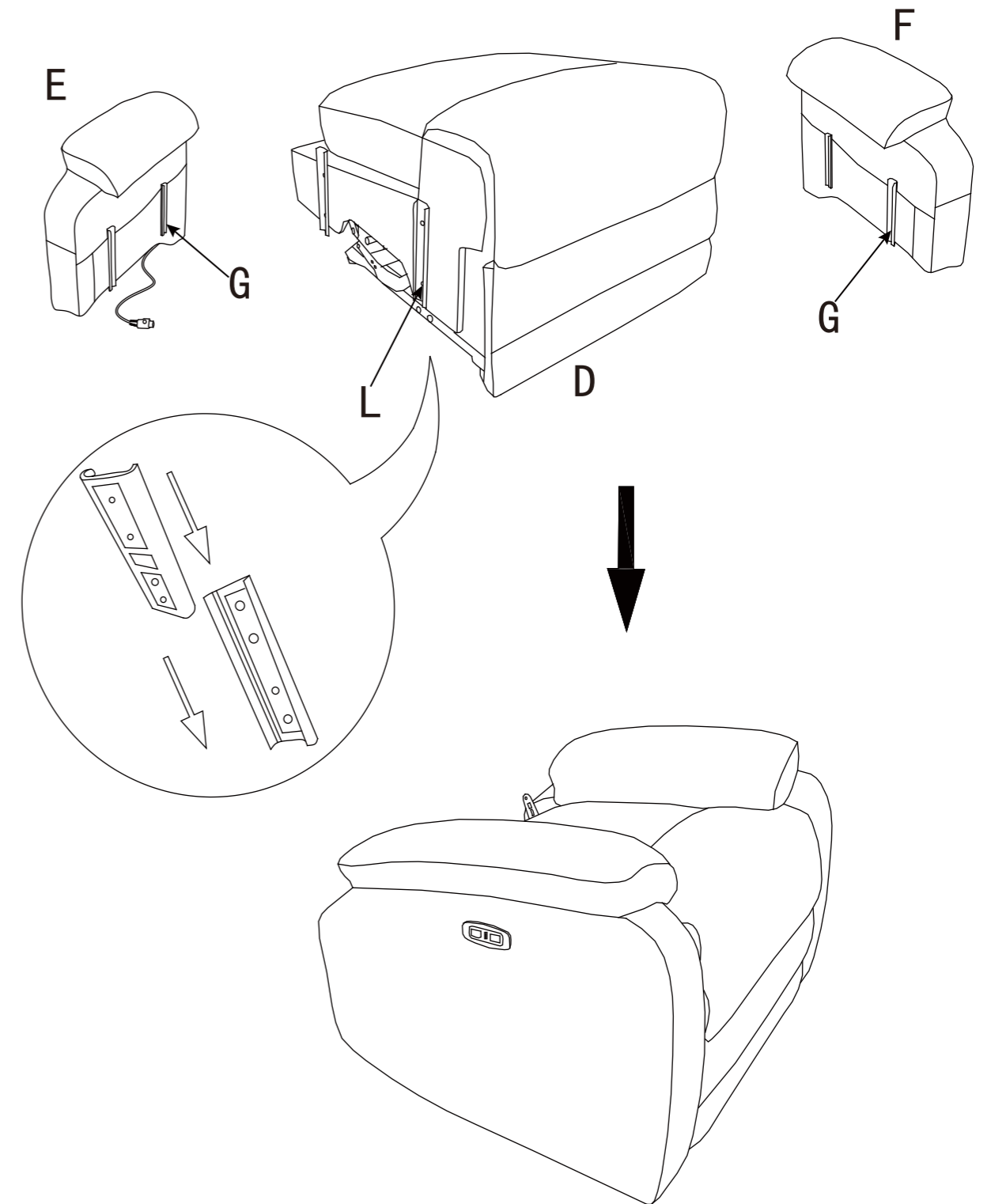

02

Installation der Kopfstütze

Setzen Sie die Rückenlehne auf die Schnalle am Kissen und drücken Sie die Oberseite der Rückenlehne vorsichtig nach unten, bis Sie ein Klicken hören, das anzeigt, dass die Installation abgeschlossen ist.

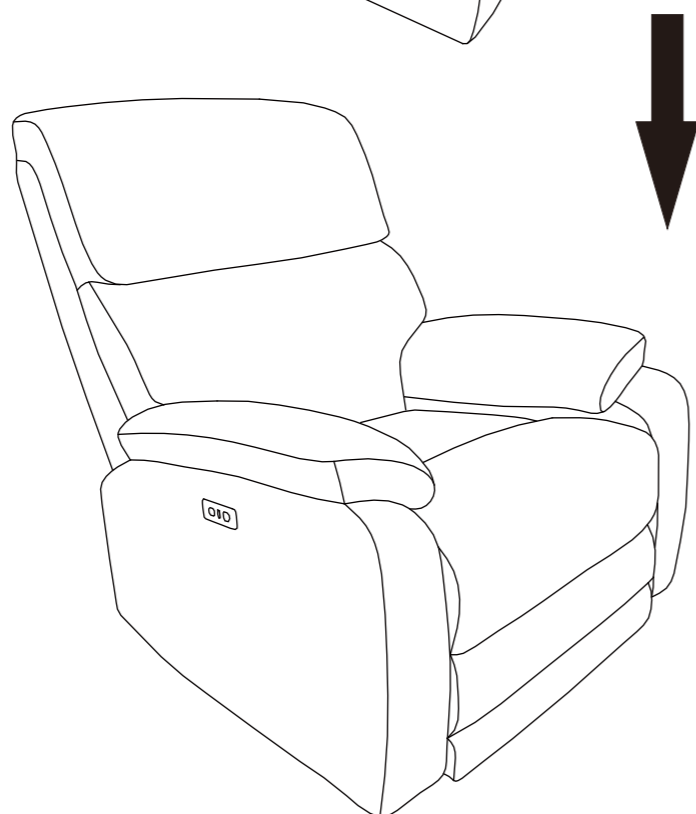
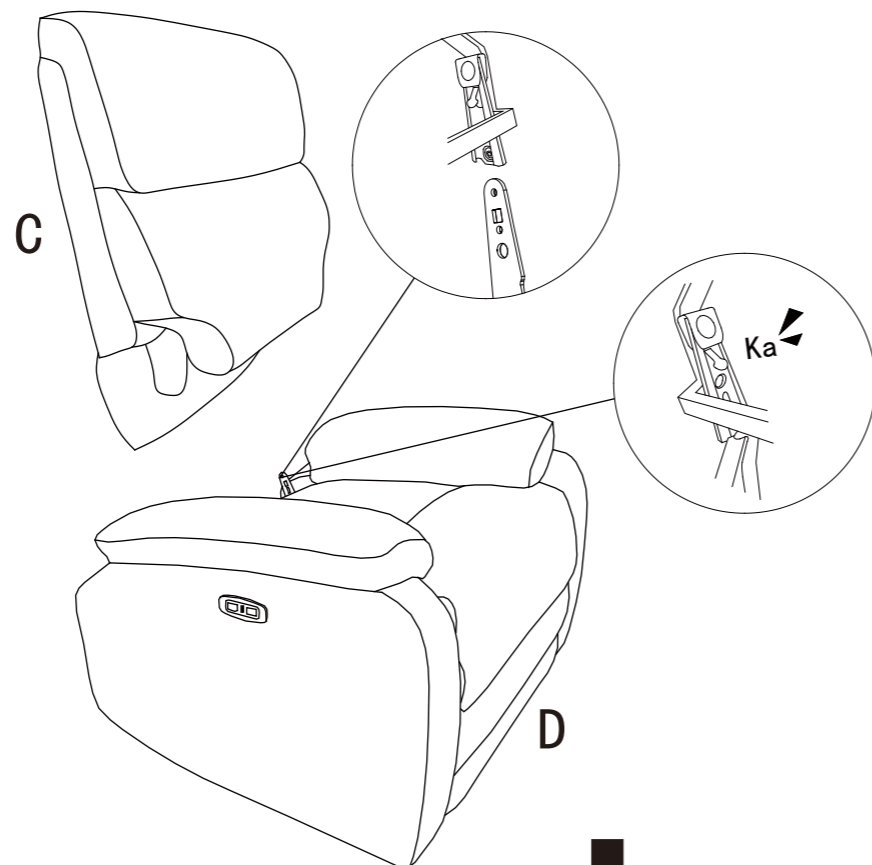
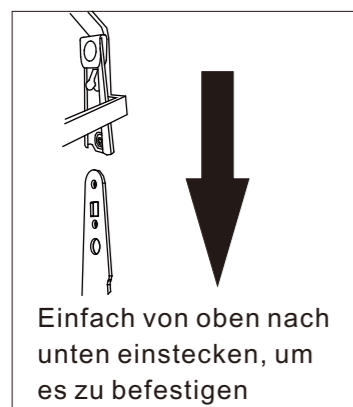

03

Installation der Kabel

① Verbinden Sie das Kabel N der Armlehne mit dem Kabel M der Basis. Verbinden Sie das Netzkabel A mit dem Netzgerät B und schließen Sie es an das Kabel K der Basis an.

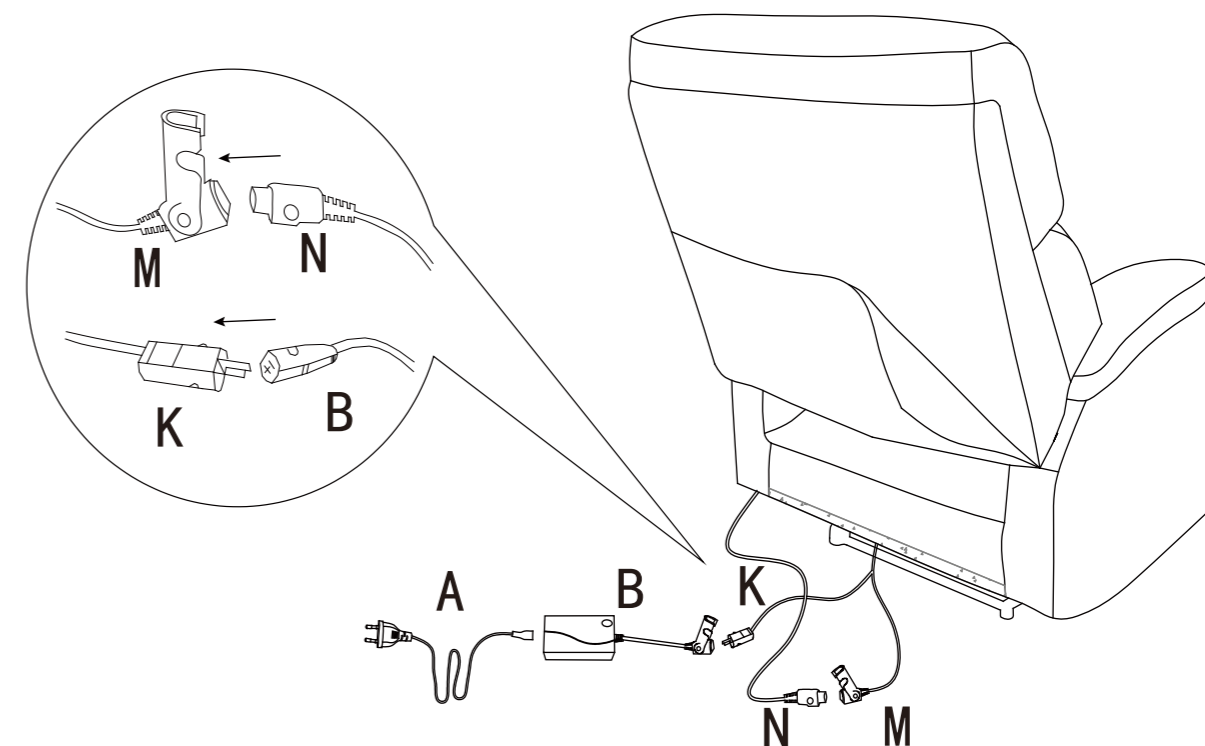

② Stecken Sie das Netzkabel des Adapters in eine Steckdose. Hinweis: Die Leuchtanzeige des Netzteils leuchtet auf, wenn alle Kabelverbindungen hergestellt sind.

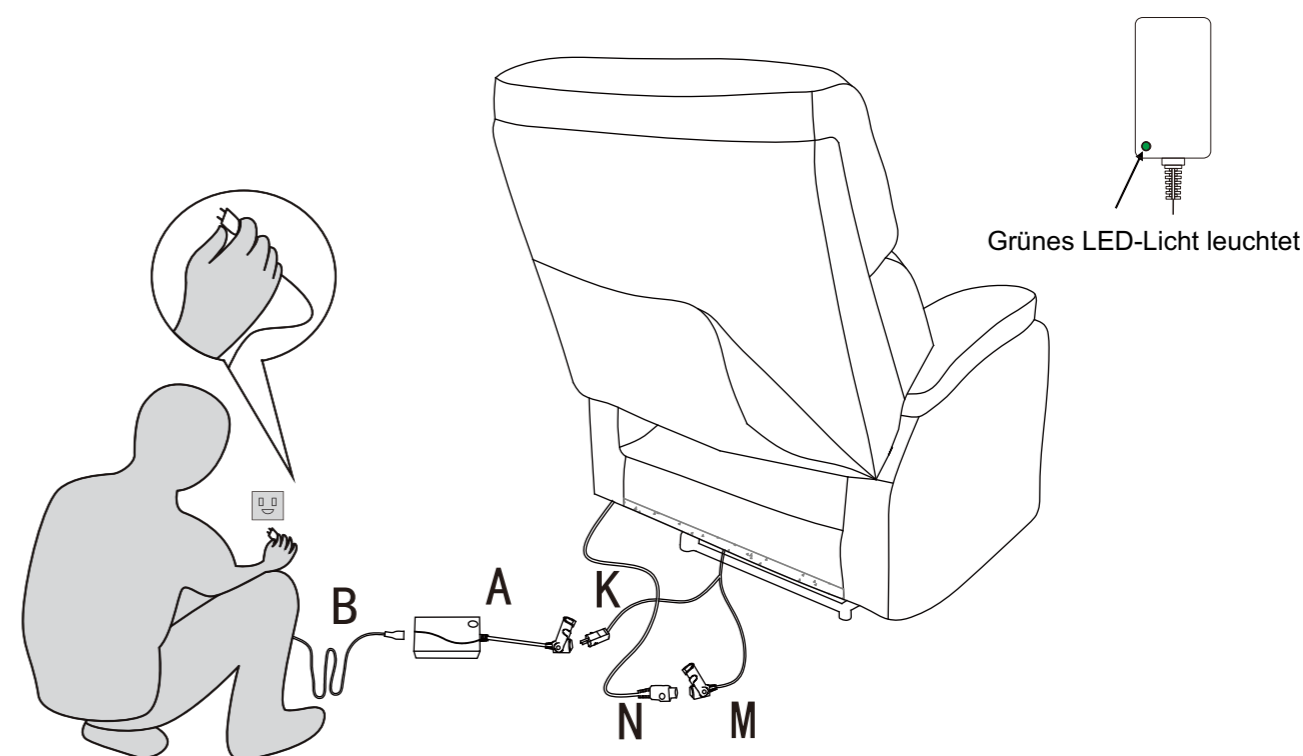

04 Installation der Rückenlehnenabdeckung

Ziehen Sie die hintere Abdeckung der Rückenlehne nach unten, um den Klettverschluss unter dem Sitz auszurichten und ihn zu befestigen.

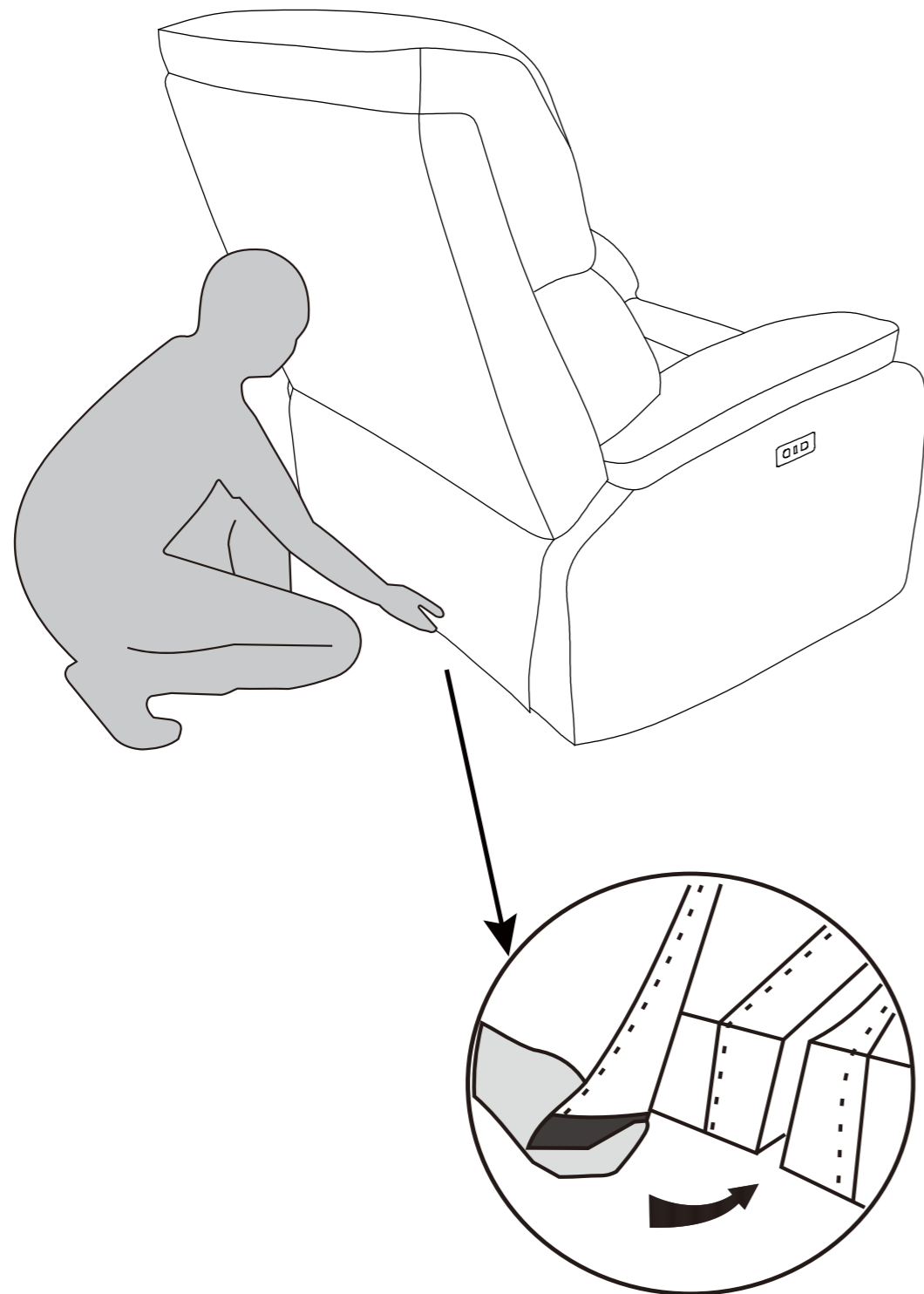

05 Schematische Darstellung des Schalters

Wenn Sie den Schalter normal einschalten können, indem Sie ihn gedrückt halten (wie in der Abbildung gezeigt), ist die Installation abgeschlossen.

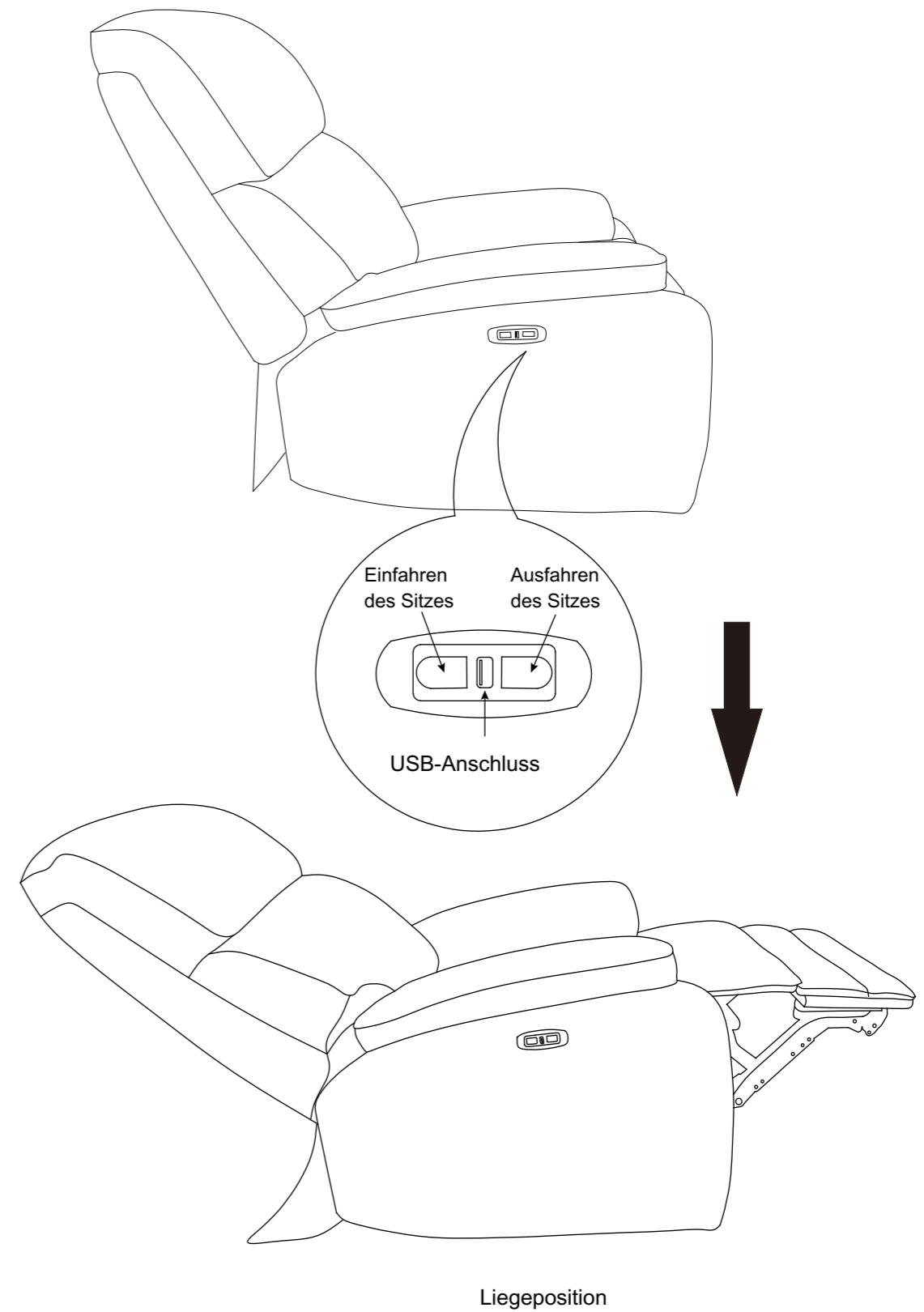

Produktthinweise

1. Auspacken und prüfen

Bevor Sie das Paket öffnen, überprüfen Sie bitte, ob die Verpackung intakt ist. Nach dem Öffnen des Kartons sollten Sie erst das Aussehen des Möbels überprüfen, ob es Beschädigungen und andere Probleme gibt, und zweitens sollten Sie überprüfen, ob das Zubehör vollständig ist. Packen Sie das Sofa nicht mit scharfen Werkzeugen aus, um Schäden auf der Oberfläche des Sofas zu vermeiden.

Nach einem Langstreckentransport wird das Produkt unvermeidlich eine vorübergehende Wölbung aufzeigen, die sich jedoch nach einer gewissen Zeit des Gebrauchs von selbst zurückbildet.

2. Handhabung und Lagerung

Bevor Sie die Möbel transportieren, sollten Sie sie zunächst entladen, um zu vermeiden, dass Teile nach unten rutschen und Menschen verletzen, wenn Sie die Möbel bewegen.

Wenn Sie Möbel transportieren, sollten Sie sie anheben und an einem geeigneten Ort abstellen. Ziehen und schieben Sie sie nicht, um den Eisenrahmen und die innere Struktur nicht zu lösen oder zu beschädigen.

Wenn Sie Möbel transportieren, sollten Sie sie anheben und an einem geeigneten Ort abstellen. Ziehen und schieben Sie sie nicht, um den Eisenrahmen und die innere Struktur nicht zu lösen oder zu beschädigen.

Wenn zerlegte Möbel transportiert werden müssen, nehmen Sie sie auseinander und transportieren Sie sie.

Wenn Möbel über einen längeren Zeitraum unbenutzt bleiben, sollten Sie sie mit staub- und lichtdichtem Verpackungsmaterial abdecken und in einem trockenen und gut belüfteten Raum aufstellen.

3. Verwendung

Die Möbel müssen vor dem Gebrauch gerade ausgerichtet werden.

Vermeiden Sie längere Sonneneinstrahlung und energiereiche Lampen, die lokale Verfärbungen oder Ausbleichen verursachen können.

Stellen Sie keine schweren Gegenstände auf die nicht tragenden Teile des Möbels.

Anschlüsse, die lose sind, sollten umgehend gesichert werden. Vermeiden Sie die Verwendung in einem nicht gesicherten Zustand.

Bitte halten Sie den Raum gelüftet und mit normaler Trockenheit und Luftfeuchtigkeit, um Schimmel und Mehltau auf dem Sofa zu vermeiden.

4. Pflege

Vermeiden Sie es, auf Ihren Möbeln zu stehen, zu springen oder sich hart auf sie zu setzen, da dies zu Schäden führen kann. Scharfe Gegenstände (Schlüssel, Messer) und Tierkrallen können Ihre Möbel beschädigen.

Wartungs- und Instandhaltungsmethoden

1. Setzen Sie Ihr Sofa niemals längerem Sonnenlicht aus.

2. Bitte verwenden Sie ein weiches, weißes Tuch oder saugfähiges Papier, um Flecken rechtzeitig zu beseitigen, und vermeiden Sie das Kratzen oder andere schädigende Behandlungen, damit der Stoff sauber bleibt. Alternativ können Sie auch einen Sofaschutz verwenden.

3. Wenn Sie ein Lösungsmittel benötigen, um einen Fleck zu entfernen, tragen Sie es nicht direkt auf den Fleck auf, sondern geben Sie es zunächst auf ein sauberes Tuch. Versuchen Sie zur Sicherheit, erst eine verdeckte Stelle auf der Rückseite zu reinigen. Wischen Sie bei verschmutzten Stellen kreisförmig von außen nach innen, bis der Fleck gründlich entfernt ist. Verwenden Sie unmittelbar nach dem Abwischen der verschmutzten Stelle einen Haartrockner mit geringer Leistung, um die Stelle allmählich von außen nach innen zu trocknen.

4. Seien Sie beim Betupfen von Verschmutzungen und Flecken behutsam und vorsichtig, und wenden Sie keine übermäßige Kraft an. Die Massageliege kann mit einer abnehmbaren, eng anliegenden Schutzhülle abgedeckt werden.

5. Wenn Sie Ihre Liege mit einer eng anliegenden Schutzhülle überzogen haben, befolgen Sie die auf der Schutzhülle angegebenen Anweisungen zur Reinigung und zum Schutz der Liege mit einer bleichmittelfreien Lösung. Die Liege wird durch eine Waschlösung geschützt, die keine Bleichmittel oder Oxidationsmittel enthält. Andernfalls verändern sich die Textur und die Farbe des Stoffes.

6. Regelmäßiges Staubsaugen

Saugen Sie das Sofa einmal pro Woche ab und achten Sie dabei besonders darauf, den Staub aus den Ecken zu entfernen. Wischen Sie Flecken mit einem sauberen, in Wasser getränktem Tuch ab, um keine Spuren zu hinterlassen, vorzugsweise vom Rand des Flecks aus.

7. Wie können Sie Ihr Sofa effektiv reinigen und pflegen?

Bei fettigen oder säurehaltigen Flecken müssen die Nähte des Sofas mit einem feuchten, sauberen Tuch abgewischt werden. Bei Flecken, die Proteine enthalten, wie z. B. Blut oder Urin, muss Eiswasser verwendet werden. Bei bereits getrockneten Flecken ist es üblicherweise notwendig, sie mit einer pH-neutralen Seifenlösung oder einem Pyrex-Reiniger abzuschrubben. Sie können den Schaum verdünnen und auf den Fleck auftragen, ihn dann mit einem sauberen, mit destilliertem Wasser angefeuchteten Tuch abtupfen und anschließend mit einem trockenen Tuch abtrocknen. Wenn Sie hartnäckige Flecken wie Blut, Kaugummi oder Kugelschreiber entfernen möchten, wenden Sie sich bitte an einen Fachmann.

8. Wie man hartnäckige Flecken entfernt

Wenn das Sofa mit Kaugummi und anderen gallertartigen Substanzen verklebt ist, verwenden Sie Eisbeutel oder Eiswasser, um es abzukühlen, und nehmen Sie dann ein feines Tuch, um es vorsichtig abzuwischen.